



NOODPAKKET VOOR IT'ERS

Autorisatie management

De baten bij invoering

De baten bij organisatorische veranderingen

Spant! 26 maart 2009



voor het leven
Sociale Verzekeringsbank



Autorisatie Management

De baten bij invoering De baten bij organisatorische veranderingen

André Ottenhoff

Projectmanager

Autorisatie Management – SUN iDM



Introductie

- André Ottenhoff aottenhoff@svb.nl
- Projectmanager bij de Sociale Verzekeringsbank
- Gespecialiseerd in
 - ICT Infrastructurele projecten
 - Bedrijfscontinuïteit
 - Informatie Beveiliging



Doel presentatie

- Schets van de AM inrichting bij SVB
- AM en functioneren medewerkers = AM en functioneren organisatie
- AM en organisatorische veranderingen



Onderdelen presentatie

- Schets van de SVB
- Schets van het AM project
- SVB's AM en het Noodpakket



SVB in vogelvlucht

- Uitvoerder voor sociale zekerheid
- 4,9 miljoen klanten in binnen en buitenland
- € 29 miljard aan uitkeringen per jaar
- 3500 medewerkers verdeeld over 11 locaties in het land



SVB voor het leven

- Iedereen komt met de SVB in aanraking
 - Kinderbeslag 2 miljoen klanten
3,5 miljoen kinderen
 - AOW-pensioen 2,6 miljoen klanten
 - Anw-uitkering 123.000 klanten
 - Tegemoetkoming
gehandicapte kinderen 52.000 kinderen
 - Etc.



voor het leven
Sociale Verzekeringsbank



Opdrachtgevers SVB

- Ministerie van Sociale Zaken en Werkgelegenheid
- Stichting FVP
- Collega voor Zorgverzekeringen (CVZ)
- UWV
- Belastingdienst



Missie

De SVB wil de beste, servicegerichte en omgevingsbewuste uitvoerder zijn van persoonsgebonden regelingen van de overheid.



SVB in AM-kentallen

- Hoofdkantoor Amstelveen
- 10 Vestigingslocaties
- 3500 fte / 4800 individuen
- 1800 applicaties
- 5 type platforms
per type platforms meerdere omgevingen

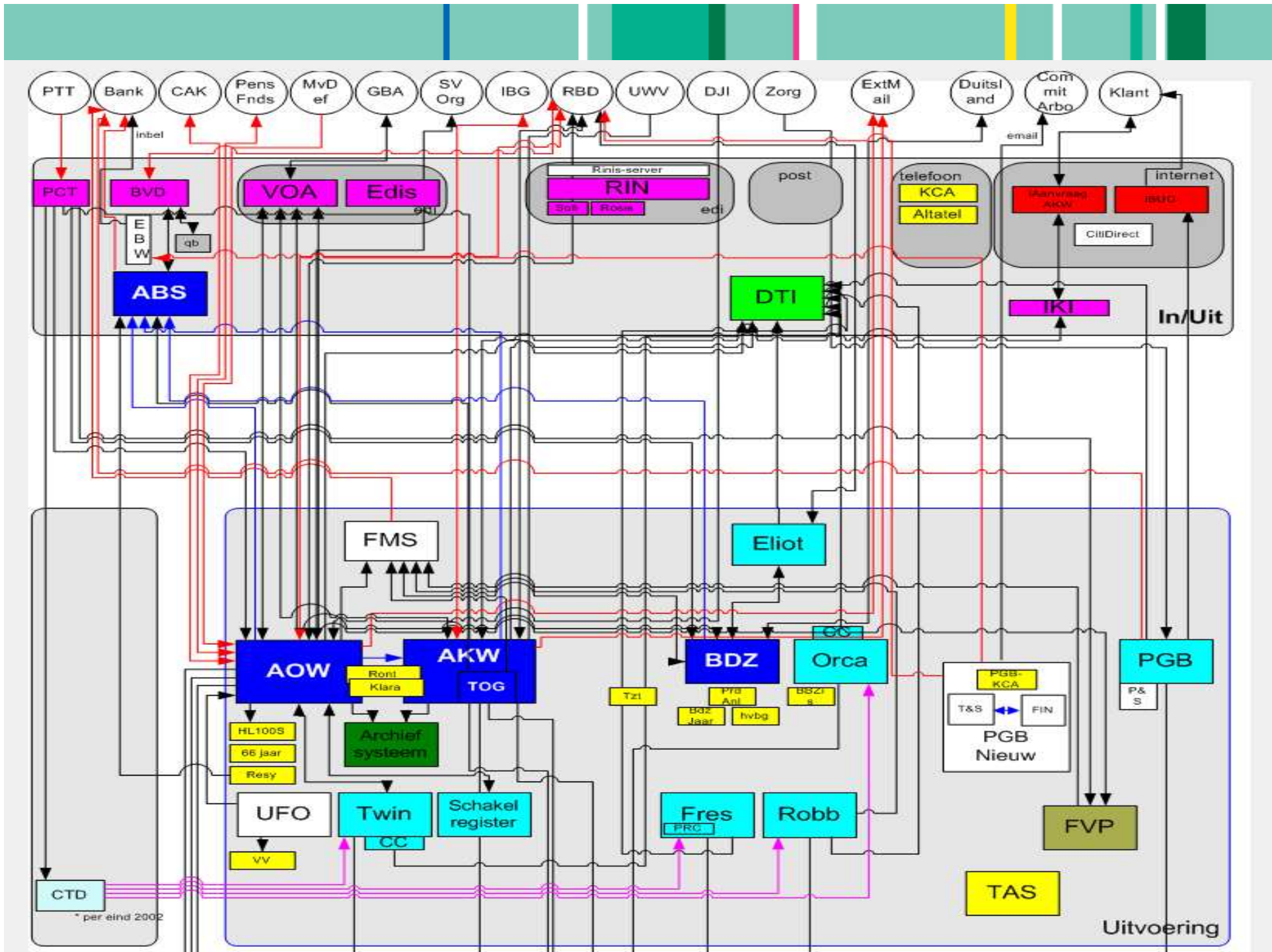



Autorisatie Management

- 2004
Keuze voor inrichten AM obv RBAC
- 2005
Selectie projectpartner KPMG
Selectie product SUN iDM
- 2005-2008
Implementatie





Achtergrond

- Governance

Is de SVB in control
in zake de rechten die medewerkers
hebben binnen de applicaties?

Ja, maar niet aantoonbaar



Probleemstelling

- Aantoonbaarheid van het in control zijn als gevolg van
 - Omvang van rechtendefinities
 - Gebrek aan tools voor een adequate controle



Doelen

- Inzicht en overzicht gebruikersrechten
- Voldoen aan eisen Informatiebeveiliging
- Decentrale roltoekenning
 - Alles toekennen wat nodig is en niets meer
 - Geen aanvraagprocedures
tbv snelheid, efficiënt en effectief
- Subdoel: schoning van oude rechten



Resultaten

- Rollenmatrices relatie Rol – Rechten
- Bronregistratie HR systeem
- Roltoekenning relatie Mdw - Rollen
- Geautomatiseerd rechten zetten
- Inzicht in verschillen Soll – Ist
- Platformbeheerder via iDM, tenzij ...
- Organisatorische borging



Afbakening

- Recht op het gebruik van een applicatie
- Wel: mag je deze applicatie starten
- Niet: wat is je profiel binnen deze applicatie
- Wel: applicaties
- Niet: bv rechten op serverdirectories



Stand van zaken

- Herleiding naar fysiek persoon
 - HR → iDM → netwerkaccount (→ account(s))
- Roltoekenning door directe lijnmanager
- Centraal beheer van rollen
- Centraal controle signalering en ingrijpen
 - Onjuistheden / ongewenste situaties
 - Accounts (legaal bestaan)
 - Rechten van de accounts



Gerealiseerde baten

- Inzicht
 - wat is er
- Overzicht
 - wie mag wat
- Snelheid
 - nieuwe medewerker
 - wijziging van rol
- Efficiëntie
 - roltoekenning
- Ondersteuning bij organisatorische wijzigingen
 - what if's
 - voorbereiden nieuw
 - afbouw oud





Gerealiseerde baten - Bijproducten

- Schoning rechten 80%
- Schoning accounts 10%
- Informatie tbv licentiemanagement
- Selfservice wachtwoordbeheer



Noodpakket

- Nieuwe taken binnen een functie
- Herinrichting van processen
- Reorganisatie / Herindeling van medewerkers over (nieuwe) OE/BU
 - HR 1 moment van wijziging
 - iDM voor/na overgang; nieuwe/oude rollen
 - iDM signalering oude rollen
 - iDM vooraf strijdigheid van rollen toetsen





Tot slot

- Org. wijzigingen; omvangrijk, hectisch
- Voorheen:
- ICT aspecten later / veel later
- Nu:
- AM vooraf what if 's tbv impact, PvA
 - ICT volgt zonder te belemmeren
 - Mdw functioneert zonder verstoring
 - AM is geen Haarlemmer olie; helpt wel





Of wel ...

- Er is nu inzicht en overzicht en de impactanalyse, waarvan AM een onderdeel is, helpt om de verstoring op de bedrijfsprocessen te minimaliseren en daarmee de bedrijfscontinuïteit te waarborgen.



Vragen



aottenhoff@svb.nl

Dank voor uw aandacht



voor het leven
Sociale Verzekeringsbank